



CP FOTON

THE FUTURE OF TRUCK

Miler

Empower Your Business



ซีพี โฟตอน **Miler** **ไม่ติดเวลา**

EURO S

รถบรรทุก 4 ล้อ 4.5 ตัน 126 แรงม้า **ขับเคลื่อนขนาด** เพื่อคุณ

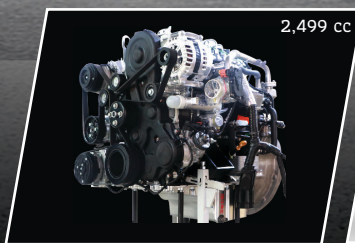

2,499 cc

• FOTON 4F25TC15 ขนาด 126 แรงม้า และชุดเกียร์ ZF ระบบส่งกำลังระดับโลก



• หัวเก๋งแบบใหม่ มาพร้อมกับชุดคอมไฟหน้า เปิด-ปิดแบบอัตโนมัติ



• ห้องโดยสารกว้าง ที่คนวิสัยดี พร้อมคอนโซลหน้าดีไซน์หรู

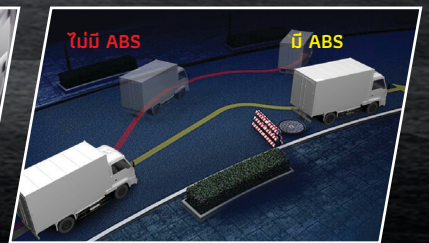

• เหนือกว่า ด้วยระบบเบรก ABS และ ระบบกระจายแรงเบรก (EBD) ปรับสมดุลแรงเบรกหน้าและหลัง ให้ความมั่นใจในการขับขี่เหนือกว่า

CP FOTON Miler

รถบรรทุก 4 ล้อ 126 แรงม้า 4.5 ตัน [4x2]

- เครื่องยนต์ Commonrail ขนาด 2,499 ซีซี 126 แรงม้า 315 นิวตัน-เมตร ที่ 1,000-2,800 รอบต่อนาที
- ชุดเกียร์ ZF ระบบส่งกำลังระดับโลก ได้รับการยอมรับอย่างกว้างขวางในวงการรถบรรทุก ทนทาน เข้าเกียร์ได้แม่นยำ

**ภาพใช้สำหรับประกอบการโฆษณาเท่านั้น

- แอสซีลีแบบเรียบ แข็งแรง ทนทาน เพื่องานบรรทุกที่หลากหลาย
- มั่นใจด้วยระบบเบรกป้องกันล้อล็อก ABS และระบบควบคุมการกระจายแรงเบรก EBD
- ชุดไฟหน้าแบบฮาโลเจน และไฟ LED Daytime Running light สว่างชัดเจน พร้อมไฟตัดหมอก LED
- กระจกไฟฟ้า และเซ็นทรัลล็อก สะดวกสบายกว่า

ข้อมูลด้านเทคนิค

รายการ	หน่วย	BJ1044V9JB3-R1	รายการ	หน่วย	BJ1044V9JB3-R1
น้ำหนักรวมน้ำหนักบรรทุก	กก.	4,500	แชสซีส์		
น้ำหนักหัวเก๋ง-แชสซีส์			แบบ		เหล็กรูปตัว I แบบขับเคลื่อน
หน้า	กก.	1,240	เพลลา		
หลัง	กก.	525	หน้า : แบบ		รีเวอร์ส เอลเลียต โอบีเอ็ม
รวม	กก.	1,765	: ความสามารถในการรับน้ำหนัก	กก.	2,000
หัวเก๋งแบบ		ที่นั่งแถวเดียว 2 ที่นั่ง	หลัง : แบบ		Hypoid Rear Axle
ขนาดหัวเก๋ง	มม.	1,730	: ความสามารถในการรับน้ำหนัก	กก.	3,500
สมรรถนะ			อัตราทดเฟืองท้าย	ต่อ 1	5.125
ความเร็วสูงสุดบนทางราบ	กม./ชม.	110	ระบบกันสะเทือน		
ความสามารถในการไต่ทางชัน	องศา	16.7 (30%)	หน้า : แบบ		3 แหนบสปริง, โช้คอัพ พร้อมเหล็กกันโคลง
เครื่องยนต์			หลัง : แบบ		3+1 แหนบสปริง, โช้คอัพ
รุ่น		4F25TC15	ขนาดล้อและยาง		
แบบ		เครื่องยนต์คอมมอนเรล ดีเซล 4 จังหวะ ไตรเรคอินเจคชั่น วีจี เทอร์โบ อินเตอร์คูลเลอร์	กระทะล้อ	มาตรฐาน เพื่อเลือก	6x17.5, 5 Studs 5.5Kx16, 5 Studs
จำนวนกระบอกสูบ	สูบ	4	ยาง	มาตรฐาน เพื่อเลือก	205/75R17.5 14PR 215/75R16LT
ความโตกระบอกสูบ x ช่วงชัก	มม.	90x98.25	ระบบเบรก		
ความจุกระบอกสูบ	ลิตร	2,499	แบบ		เบรกลมร่วมกับน้ำมัน / ABS
กำลังสูงสุด (ECE net) แรงม้า/รอบต่อนาที		126.48 / 3,000	หน้า		ดิสเบรก
(ECE net) กิโลวัตต์/รอบต่อนาที		93 / 3,000	หลัง		ดรัมเบรก
แรงบิดสูงสุด (ECE net) กก.-ม./รอบต่อนาที		32.12 / 1,000-2,800	เบรกมือแบบ		กลไกเบรกที่เพลาลาง
(ECE net) นิวตัน-ม./รอบต่อนาที		315 / 1,000-2,800	ระบบช่วยเบรกแบบ		ไม่มี
อัตราส่วนกำลังอัด	ต่อ 1	17.5 : 1	ระบบพวงมาลัย		
ระบบบำบัดไอเสีย		EGR+DOC+DPF	แบบ		ลูกปืนหมุนวน
ระดับมาตรฐานแก๊สไอเสีย		ยูโร 5 (มอก. 3046-2563)	รัศมีวงเลี้ยวแคบสุด	มม.	5,400
ระบบระบายความร้อน		ระบายความร้อนด้วยของเหลว พร้อมถังสำรอง	ระบบไฟฟ้าและอุปกรณ์		
ระบบจ่ายเชื้อเพลิง			แบตเตอรี่	โวลต์ / แอมป์-ชม.	12V, 100Ah
เชื้อเพลิงแบบ		ดีเซล	อัลเตอร์เนเตอร์	โวลต์ / แอมป์	12V, 120A
ความจุน้ำมันเชื้อเพลิง	ลิตร	70	มอเตอร์สตาร์ท	โวลต์ / กิโลวัตต์	12V, 2.5kW
ถังน้ำมันเชื้อเพลิงแบบ		พลาสติก	อื่นๆ		
คลัตช์			ถังน้ำยาบำบัดไอเสีย (AdBlue)	ลิตร	ไม่มี
แบบ		ไดอะแฟรมสปริง			
ระบบควบคุม		ควบคุมด้วยระบบไฮดรอลิก พร้อมหม้อลมดันช่วย			
เกียร์					
รุ่น		ZF 5S368 (MT)			
แบบ		เกียร์ธรรมดา 5 เกียร์เดินหน้า			
อัตราทดเกียร์	เกียร์ : ต่อ 1	5.762 / 2.922 / 1.638 / 1.000 / 0.782			
		ถอยหลัง 5.149			

หมายเหตุ : รายละเอียดต่างๆ ทั้งข้อความและภาพที่ปรากฏอยู่ในเอกสารนี้ อาจมีอุปกรณ์พิเศษติดตั้งเพิ่มเติมอยู่ และอาจมีจุดแตกต่างจากรถที่จำหน่ายในประเทศ ทางบริษัทฯ ขอสงวนสิทธิ์ในการเปลี่ยนแปลงรายละเอียดโดยมีต้องแจ้งให้ทราบล่วงหน้า โปรดศึกษาคู่มือการใช้งานใช้รถก่อนการใช้งาน เพื่อประสิทธิภาพ และความปลอดภัยในการใช้งาน

ขนาดและสัดส่วน

รุ่น	WB	OAL	OW	OH-1 / OH-2	ROH	FOH	CE	AW	CW
BJ1044V9JB3-R1	2,480	4,910	1,800	2,170 / 2,795	1,290	1,140	3,100	1,530	1,495

หน่วย : มม.

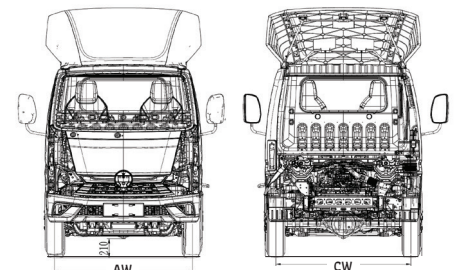
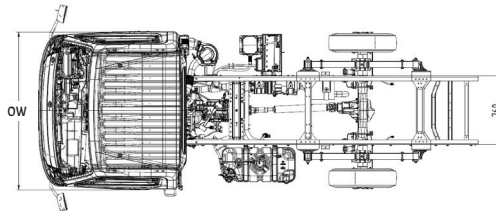
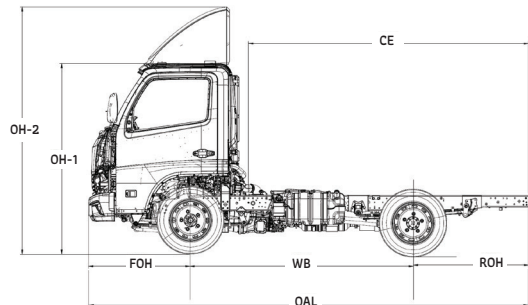

www.cpfoton.co.th
facebook.com/CPFOTON

บริษัท ซีพี โฟตอน เซลส์ จำกัด
CP FOTON SALES CO., LTD
โทร. 02-826-9800

ผู้จำหน่าย